

Prozessluftventilatoren

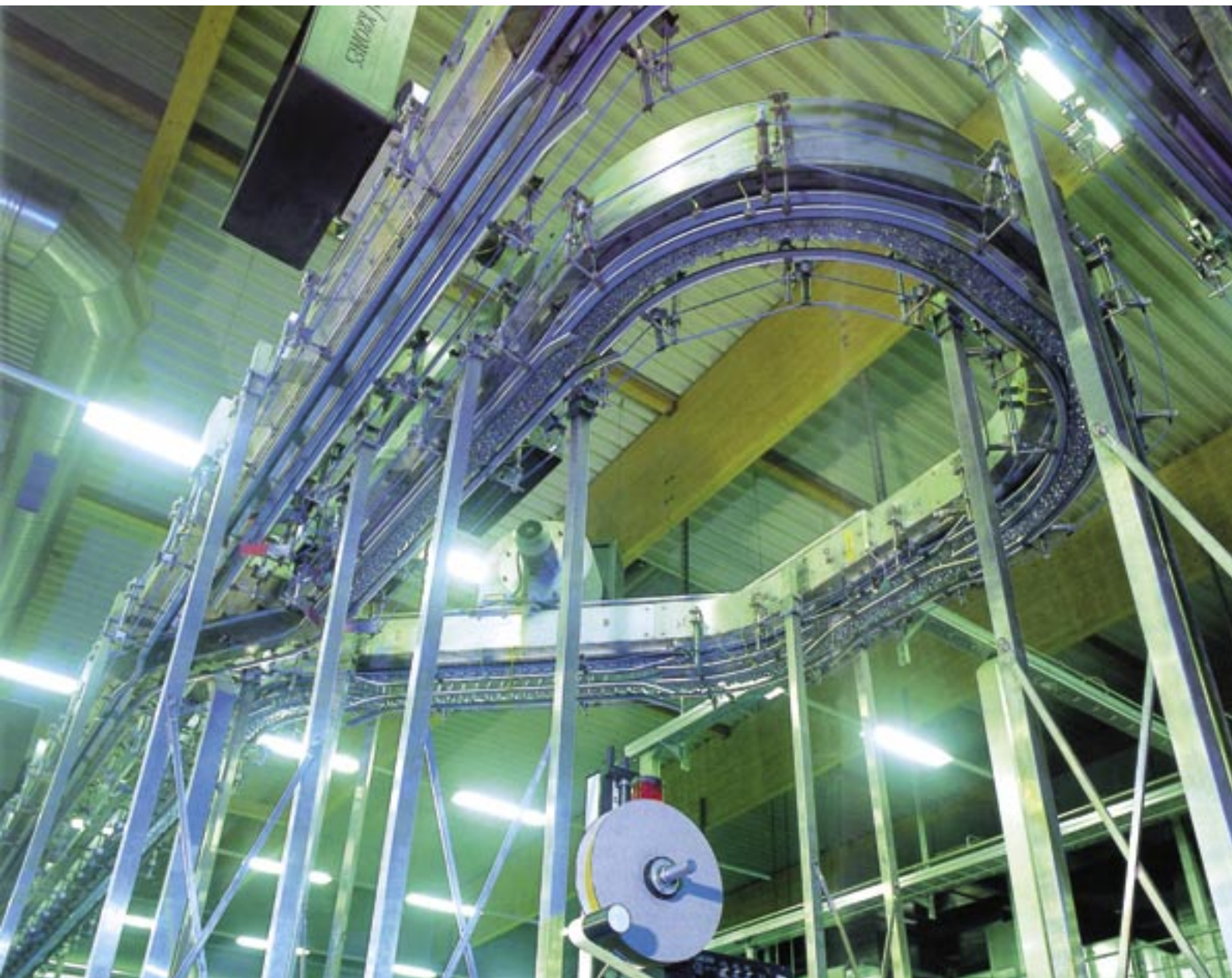

Gebhardt Ventilatoren

Mit Produktionsanlagen will der Betreiber Geld verdienen. Den in einer Anlage verwendeten Komponenten, und wie diese miteinander harmonieren, kommt hierbei entscheidende Bedeutung zu.

Prozessluftventilatoren sind Kernbausteine von Produktionsanlagen und müssen höchsten Anforderungen genügen in Bezug auf Funktionssicherheit und Betriebskosten. Die Geschäftseinheit Prozessluftventilatoren hat sich auf diese Anforderungen spezialisiert und gewinnt mit dem Konzept der integrativen Beratung ständig neue Kunden.

Fachleute in Projektierung und Vertrieb, die unter Berücksichtigung von Ventilator und Umgebung, in enger Abstimmung mit dem Kunden, die optimale Lösung herausarbeiten, eine leistungsfähige Entwicklungsabteilung, die hochmoderne Fließfertigung und der flexible Service führen zu Lösungen, die den Kunden in vielen Branchen quantifizierbaren Mehrwert bringen.

Einige Referenz-Branchen

- Nahrungsmittelindustrie
- Druck- und Papiertechnik
- Textilmaschinen
- Therm. Prozess- und Abfalltechnik
- Entstaubungstechnik
- Oberflächentechnik
- Kraftmaschinen
- Bau- und Baustoffmaschinen
- Gummi- und Kunststoffmaschinen

PLT – kompakt | Katalog P2M

Robust, kompakt, universell, 150 Grundtypen, viele Varianten

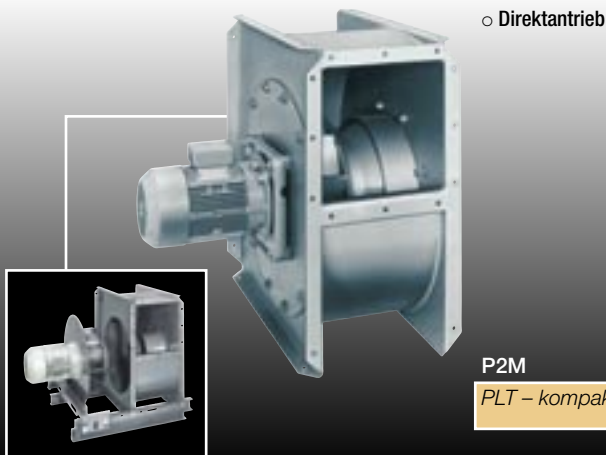

- für Luftmengen bis 45.000 m³/h
- Druckerhöhung bis 11.000 Pa
- Stahl-verzinkt, lackiert; Edelstahl 1.4541
- bis 300°C Dauertemperatur
- verschiedene Dichtungs-Systeme
- ATEX Kategorie 3 und 2
- umfangreiches Zubehör
- Schallschutz

PLT – standard | Katalog P4

Das Standardprogramm mit der größten Typenvielfalt



- für Luftmengen bis 120.000 m³/h
- Druckerhöhung bis 14.000 Pa
- Stahl-verzinkt, Edelstahl 1.4541 oder 1.4571
- bis 300°C Dauertemperatur
- verschiedene Dichtungs-Systeme
- ATEX Kategorie 3 und 2
- umfangreiches Zubehör
- Schallschutz

Gasdichte Ventilatoren Produktgruppe P7

Für höchste Ansprüche
und Korrosionsschutz



- für Luftmengen bis 4...
- Druckerhöhung bis ...
- Stahl-verzinkt, lackie...
- oder andere Edelstä...
- Bis 300°C Dauertem...
- gasdicht
- ATEX Kategorie 3 un...
- Umfangreiches Zub...
- Schallschutz



fan|tastic solutions

PLT – inpact | Katalog Q2M

Ohne Gehäuse, bis 500°C Dauertemperatur mit Normmotor, 150 Grundtypen, viele Varianten

**Individuelle Serienlösungen
Produktgruppe P9**

Kundenspezifische maßgeschneiderte Ventilatoren-Systeme für den Maschinenbau mit Serienbedarf

en

ne an Dichtheit
z

- Riemenantrieb
- Kupplungsantrieb



P7
gasdicht

- Direktantrieb



Q2M
PLT – inpact

- Beliebige Antriebsarten

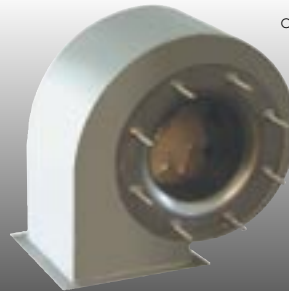

P9
individuell

10.000 m³/h
15.000 Pa
ert ; Edelstahl 1. 4541, 1.571
ühle
peratur

nd 2
ehör

- für Luftmengen bis 90.000 m³/h
- Druckerhöhung bis 5.000 Pa
- Stahl-verzinkt, lackiert; Edelstahl 1.4541
- bis 500°C Dauertemperatur
- Thermolock-Isolierung
- Auch unisoliert, mit ebener Einbauplatte
- Variable Einbaumaße
- ATEX Kategorie 3 und 2

- für Luftmengen bis 120.000 m³/h
- Druckerhöhung bis 15.000 Pa
- Individuelle Wahl des Materials
- bis 500°C Dauertemperatur
- ATEX Kategorie 3 und 2
- Ausführung, Ausstattung und Zubehör kundenspezifisch
- Kostenvorteile gegenüber Standard-Ventilatoren
- Einfachste Montage
- Höchste Funktionssicherheit
- Minimierte Betriebskosten
- Klare Wettbewerbsvorteile für unsere Kunden

GebhardtVentilatoren

Ca. 350 Mitarbeiter,
Produktionsstätten in
Waldenburg, Netzschkau
(Sachsen), Malaysia,
über 30 Auslands-
vertretungen.



„One face to the customer“

Bei allen Gesprächen
auf den verschiedenen
Ebenen zwischen uns und
dem Kunden (Einkauf,
Technik, Entwicklung,
Verkauf, Montage,...)

ist eine einzige Person
letztendlich dem Kunden
gegenüber verantwortlich
und steuert im Hause
Gebhardt alle Aktivitäten
im Interesse des Kunden.

Die Geschäftsfelder

Prozessluftventilatoren

Lösungen für Hersteller
von Maschinen und
Anlagen in Produktions-
und Umwelttechnik

Radialventilatoren

Spezialisiert auf Hersteller
von RLT-Zentralen und
-Anlagen

Dachventilatoren

Dachventilatoren,
Entrauchungsventilatoren
und Lüftungssysteme für
Gebäude

Systeme und Projekte

Ventilatorensysteme für
die Reinraumtechnik,
Lufttechnik in Fahrzeugen,
Fahrzeugwaschanlagen
und für Projekte

Die Kernkompetenzen

Strömungstechnik

Akustik

Antriebe, Motoren

Regelsysteme

Im Fokus: Die Kundenzufriedenheit

Zeit

Schnelligkeit in allen
unseren Handlungen

Qualität

Null Fehler ist unsere
Devise

Kosten

Preiswerte Lösungen für
erfolgreiche Kunden

GebhardtVentilatoren
GmbH & Co. KG

Gebhardtstrasse 19-25
D 74638 Waldenburg

Telefon +49 (0)7942 101 0
Telefax +49 (0)7942 101 170
E-Mail info@gebhardt.de

www.gebhardt.de



fan|tastic solutions